

Предназначено для подачи пневматического сигнала при одновременном нажатии двух пусковых кнопок с рассогласованием не более 0.5 с

- Соответствие европейскому стандарту EN574 «Безопасность машин. Устройства двуручного включения. Функциональные аспекты»
- Исключена возможность ввода рук оператора в опасную зону во время рабочего хода
- Взаимозаменяемость с XT92-67



Примеры применения

Прессовое оборудование

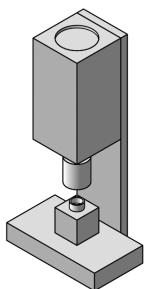

Фиксация при помощи зажимов

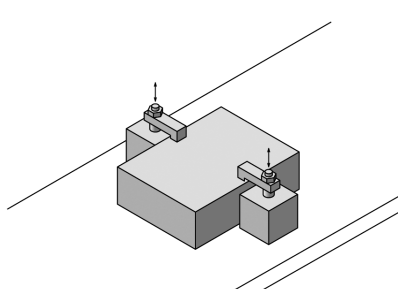

Технические характеристики

Рабочая среда	Сжатый воздух	
Рабочее давление (МПа)	0.25 – 1.0	
Испытательное давление (МПа)	1.5	
Температура рабочей и окр. среды (°C)	от -5 до +60 (не допускать замерзания)	
Пропускная способность (норм.л/мин)	P → A	–
	A → R	245
Присоединение	Искрозащищенное быстроразъемное соединение Ø6мм	
Материал трубок*	Нейлон, мягкий нейлон, полиуретан, искрозащищенный мягкий нейлон, двойной искрозащищенный полиуретан	
Смазка	Не требуется. Если в пневмосистеме применяется распыление масла, использовать турбинное масло Класса 1 (без присадок) ISO VG32	
Вес (г)	340	

* Трубки из мягкого нейлона и полиуретана на максимальном давлении использовать с осторожностью

Номер для заказа

Без кронштейна	VR51-C06
С кронштейном	VR51-C06B

Принадлежности

Кронштейн	VR51B
Глушитель *	AN101-01

* Входит в комплект поставки

Устройство двуручного включения VR51

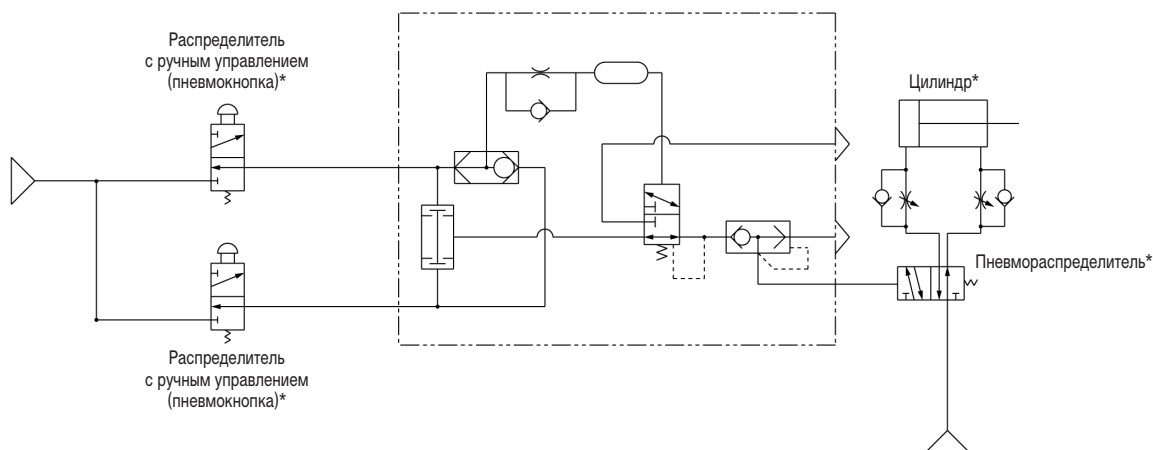

* Заказываются отдельно

Устройство двуручного включения VR51

Внутренняя схема устройства

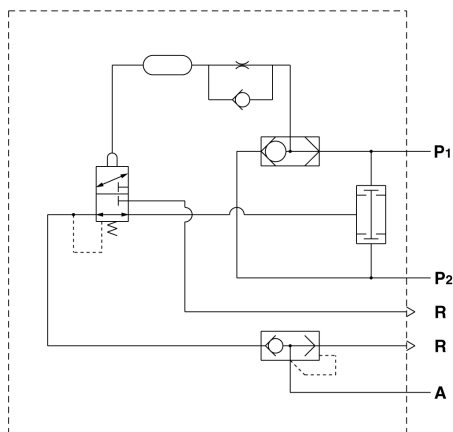

Временная диаграмма

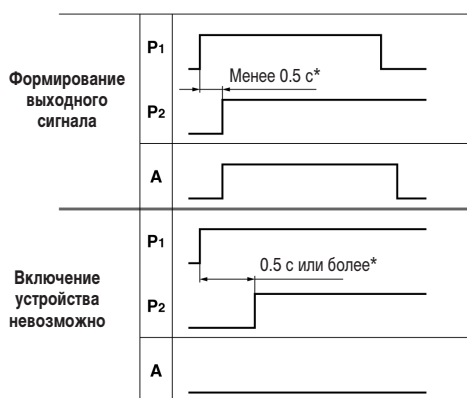

Выходной пневматический сигнал формируется только при нажатии обеих пусковых кнопок с рассогласованием не более 0.5 с (при рабочем давлении 0.25 МПа). При отпускании одной из кнопок (или обеих кнопок) подача выходного сигнала прекращается.

Преждевременное освобождение кнопки во время рабочего хода вызывает остановку прессы в занятом положении (или возврат исполнительного механизма в исходное положение), что исключает возможность ввода рук оператора в опасную зону во время рабочего хода.

* Допустимый временной интервал между нажатиями кнопок сокращается при повышении рабочего давления. Для давления 0.25 МПа допустимое рассогласование составляет 0.5 с, а для давления 1 МПа – около 0.1 с. При давлении ниже 0.25 МПа устройство работать не будет.

Конструкция

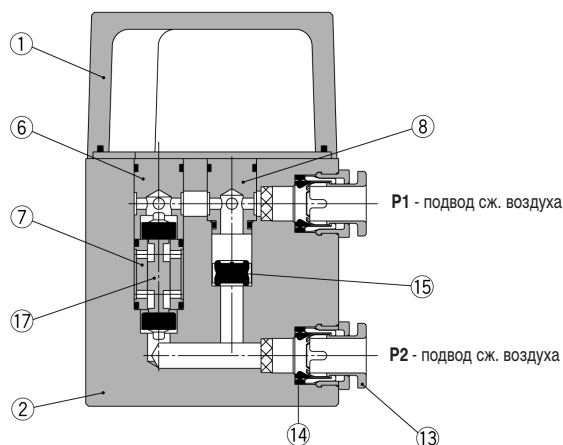
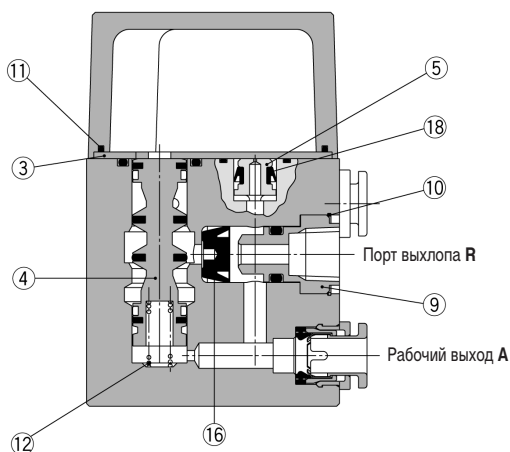

Поз.	Наименование	Материал
1	Крышка	алюминий,
2	Корпус	литье под давлением
3	Плита	сталь катаная, никелир.
4	Золотник	сплав алюминия
5	Диафрагма	никелированная латунь
6	Седло клапана	сплав алюминия
7	Направляющая клапана А	
8	Направляющая клапана В	
9	Направляющая втулка	никелированная латунь
10	Зажим	нерж. сталь

Поз.	Наименование	Материал
11	Прокладка	H-NBR (гидрированный нитрильный каучук)
12	Пружина	нерж. сталь
13	Нажимная втулка быстроразъемного фитинга	
14	Уплотнение	NBR (нитрильный каучук)
15	Клапан	H-NBR (гидрированный нитрильный каучук)
16	Клапан	NBR (нитрильный каучук)
17	Клапан	H-NBR (гидрированный нитрильный каучук)
18	Уплотнение U-образ. профиля	

Варианты установки кронштейна:

на заднюю стенку



на днище



Размеры

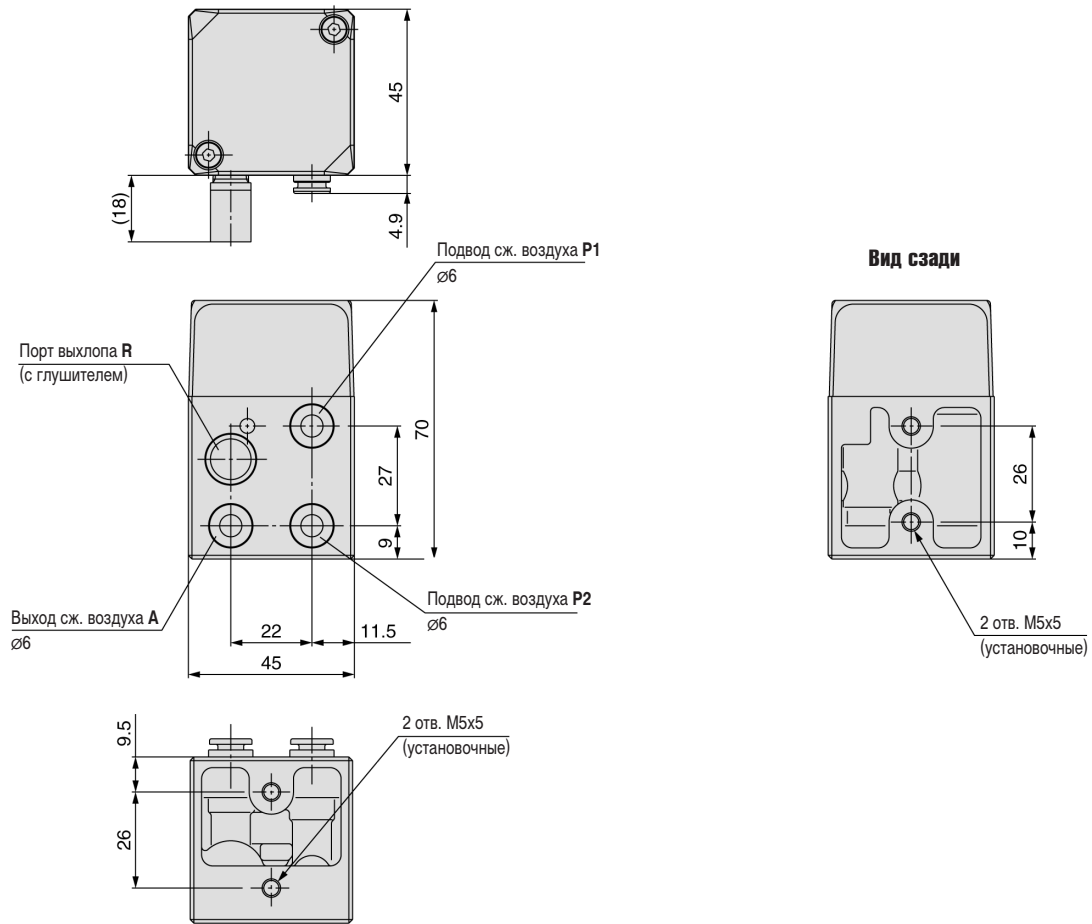

В сборе с кронштейном (монтаж на заднюю стенку)

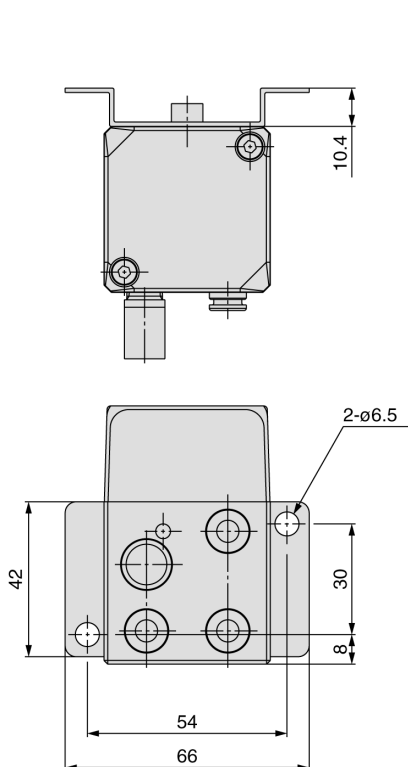

В сборе с кронштейном (монтаж на днище)

